

SP445

110933-08
2018-06



- N** **Monteringsveiledning**
Røykdetektor
- S** **Monteringsanvisning**
Rökdetektor
- E** **Installation instructions**
Smoke detector for duct mounting

ART.NR.:
09861

Innhold

1.	Produktbeskrivelse	3
2.	Montering	4
3.	Tilkobling	5
3.1.	Tilkobling proffaggregater	6
3.2.	Tilkobling boligaggregater	8
3.3.	Tilkobling øvrige aggregater	11
4.	Funksjonstest.....	12
5.	Målskisse.....	13

N



Alle elektriske tilkoblinger må utføres av fagperson.

Innehåll

1.	Produktbeskrivning	3
2.	Montering	4
3.	Inkoppling.....	5
3.1.	Tillkoppling aggregat 200-890 l/s.....	6
3.2.	Tillkoppling aggregat 50-200 l/s.....	8
3.3.	Tillkoppling övriga aggregat	11
4.	Funktionstest	12
5.	Måttuppgifter	13

S



Alla elektriska inkopplingar måste utföras av fackman.

Contents

1.	Product description.....	3
2.	Installation	4
3.	Connection	5
3.1.	Connection units 700-5000 m ³	7
3.2.	Connection units 300-700 m ³	8
3.3.	Connection other units.....	11
4.	Function test.....	12
5.	Dimensions.....	13

E



All electrical connections must be carried out by qualified electricians.

1. Produktbeskrivelse

Unigard Superflow er utviklet for å måle røykgasser i ventilasjonskanaler. Den består av en røykdetektor og et adaptersystem som er spesiallaget for optimal luftstrøm gjennom røykdetektoren.

N

Systemet oppfyller alle krav om god brannsikkerhet ved lufthastigheter mellom 0,2 m/s og 20 m/s.

SP445 er en intelligent overvåkningskrets som kontinuerlig kontrollerer og justerer følsomheten for optimal funksjon under hele detektorens levetid.

Det anbefales at detektoren rengjøres/støvsuges en gang pr. år.

Detektoren er festet med bajonettfester, slik at den er enkel å montere og demontere.

1. Produktbeskrivning

Unigard är utvecklad för att mäta rökgaser i ventilationskanaler och består av en rökdetektor och kontrollenhet med reläutgångar, monterad i ett adaptorsystem där både rör och kapsling är specialkonstruerade för optimal luftströmning genom rökdetektorn.

S

Systemet uppfyller därmed alla krav på en god brandsäkerhet vid lufthastigheter mellan 0,2 m/s och 20 m/s.

SP445 har en intelligent övervakningskrets som kontinuerligt kontrollerar och justerar känsligheten för optimal funktion under detektorns hela livslängd.

Det rekommenderas at detektorn rengörs med dammsugare 1 gång/år.

Detektorn är försedd med bajonettfattning, vilket gör den lätt att byta.

1. Product description

Unigard Superflow is designed to detect smoke gas in ventilation ducts. It consists of a smoke detector as well as an adapting system designed for optimal air flow through the detector.

The system meets all fire safety requirements at air flow speeds between 0,2 m/s and 20 m/s.

E

SP445 contains an intelligent controlling circuit. This circuit is adjusting the sensitivity to give an optimal function during the whole life time of the detector.

Detector cleaning by cloth or vacuum cleaner is recommended on an annual basis.

The detector is fastened with a bayonet connector, making mounting and unmounting easy.

N 2. Montering

Røret som er i aluminium, kan enkelt kuttes for tilpassing til ventilasjonskanalens diameter. Hullet i ventilasjonskanalen skal være 38 mm. Ved isolerte og/eller runde kanaler anvendes den vedlagte monteringsbraketten og kabelgjennomføringen. Hullet skal da være 51 mm. Ved montering utendørs eller på kaldtloft, må detektoren beskyttes med isolert kapsling type **UG3-Cover**.

Tekniske data

Driftsspenning	230V AC +/-20%
Utgang røykalarm	Relé, 2 stk. potensialfri veksel, 250V, 5A
Utgang servicealarm	Relé, 1 stk. potensialfri, NC
Omgivelsestemperatur	-20 til + 50°C
Max luftfuktighet	99% RH
Tetthetsklasse	IP 54
Mål (L x B x H)	Se målskisse
Max egetforbruk	18 mA

S 2. Montering

Røret är utfört i aluminium och det kan kortas så att det blir anpassat för kanalen. Hålltagning \varnothing 38 mm. Vid isolerade/ runda kanaler med monteringsbeslag \varnothing 51 mm. Vid montering utomhus, på kallvindar etc bör detektorn isoleras från omgivande luft med t.ex UG-COVER, isolerlåda.

Tekniske data

Märkespänning	230V AC +/-20%
Utgång rökalarm	Relé, 2 stk. potensialfri veksel, 250V, 5A
Utgång servicealarm	Relé, 1 stk. potensialfri, NC
Omgivningstemperatur	-20 til + 50°C
Max luftfukt	99% RH
Tätthetsklass	IP 54
Mått (L x B x H)	Se måttskiss
Max egenförbruk	18 mA

E 2. Installation

The aluminium pipe can easily be cut for adaption to the diameter of the ventilation duct. The hole in the duct should have a diameter of 38mm. If the ducts are circular or covered with isolation, use the enclosed mounting bracket and grommet. The hole should then have a diameter of 51mm. In case of an outdoor or low-temperature loft installation, the detector must be protected with an isolated cover type **UG3-Cover**.

Technical data

Operating voltage	230V AC +/-20%
Connection smoke alarm	Relay, 2 potential free, alternating, 250V, 5A
Connection service alarm	Relay, 1 potential free, NC
Ambient temperature	-20 to + 50°C
Max air humidity	99% RH
Protection class	IP 54
Dimensions (L x W x H)	See drawing
Max drawing	18 mA

N 3. Tilkobling

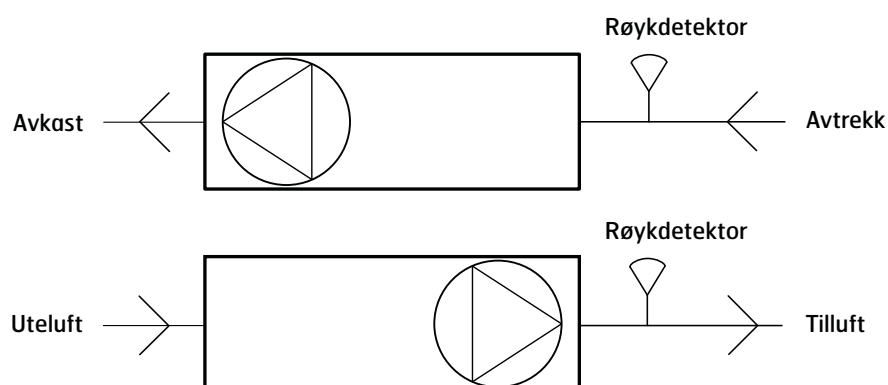

Principalskisse tilkobling aggregat

S 3. Inkoppling

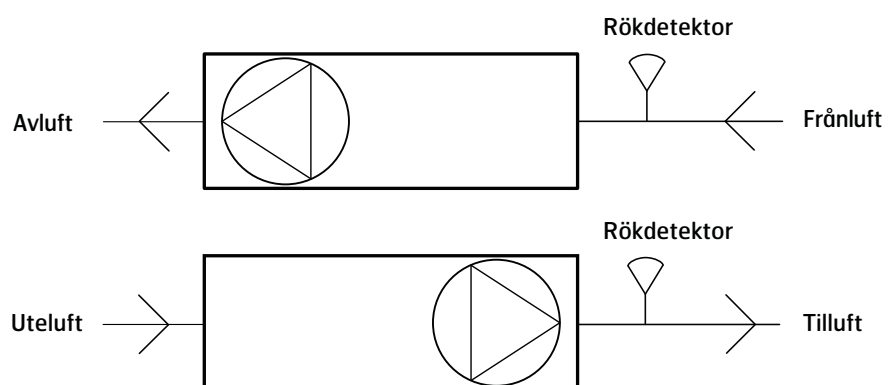

Schematisk diagram tilkoppling aggregat

E 3. Connection

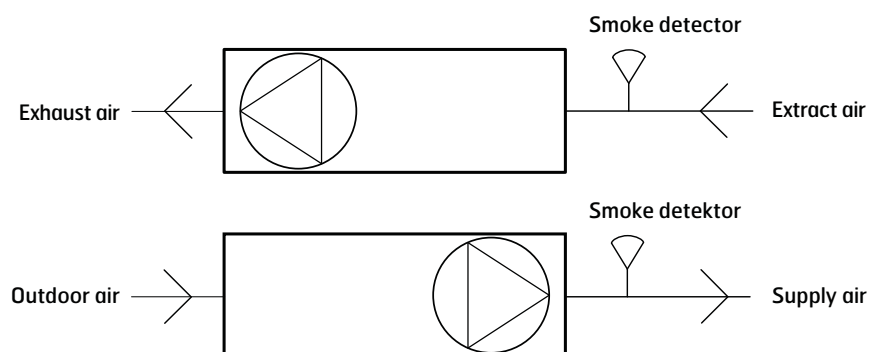

Principal drawing, connection to air handling unit

N 3.1. Tilkobling proffaggregater

CS2000

Koble røykdetektoren til punktene i henhold til tilkoblingstabell og koblings skjema for detektor.

Tilkoblingstabell

Detektor	Terminal
1L	1
2N	2
4C	27
5NC	28

Tilkobling av ekstern brann-/røykvarsler:

Terminal	Funksjon
27	Brann/Røyk [DI]
28	Brann/Røyk - GO

Funksjonen må aktiveres i regulatoren og det gjøres via følgende menyvalg:

Logg inn med passord: 2000

Hovedmeny > Konfigurasjon > Konfigurasjon 1 > Brannalarm

Velg deretter "Alarm"



Det er muligheter for å koble til ulike typer brytere/følere som har impulsverdier eller faste verdier. Kontaktfunksjonen kan også endres. Som standard er regulatoren innstilt for brytere med faste verdier. Det kan endres via menyvalget:

Hovedmeny > Enhet > Innganger > Digitale innganger

Velg deretter ønsket inngang og tilpass den etter ønske.

S 3.1. Tillkoppling aggregat 200-890 l/s

CS2000

Koppla rökdetektoren till punkterna enligt tillkopplingstabell och kopplingschema för detektor.

Tillkopplingstabell

Detektor	Terminal
1L	1
2N	2
4C	27
5NC	28

Anslutning av extern brand-/rökgivare:

Plint	Funktion
27	Brand/Rök [DI]
28	Brand/Rök - GO

Funktionen måste aktiveras i regulatören och det görs via följande menyval:

Logga in med lösenord: 2000

Huvudmeny > Konfiguration > Konfiguration 1 > Brandlarm

Välj därefter "Larm"



Det finns möjlighet att ansluta olika typer av brytare/givare som har impuls- eller fasta lägen. Även kontaktfunktionen kan förändras. Som standard är regulatören inställd för brytare med fasta värden. Det kan ändras via menyvalet:

Huvudmeny > Aggregat > Ingångar > Digitala ingångar

Välj därefter önskad ingång och anpassa den efter önskemål.

E 3.1. Connection units 700-5000 m³

CS2000

Connect the detector according to the connection table and wiring diagram for the detector

Connection table

Detector	Unit
1L	1
2N	2
4C	27
5NC	28

Connection of external fire/smoke detector:

Block	Function
27	Fire/smoke [DI]
28	Fire/smoke - GO

The function must be activated in the control unit. This is done via the following menu option:

Login password: 2000

Main index > Configuration > Configuration 1 > Fire alarm

Then select 'Alarm'



It is possible to connect various types of switch/sensor that have pulse or fixed positions. The contact function can also be changed. By default the control unit is set for switches with fixed values. This can be changed via the menu option:

Main index > Unit > Inputs > Digital inputs

Then select the desired input and adjust it as required.

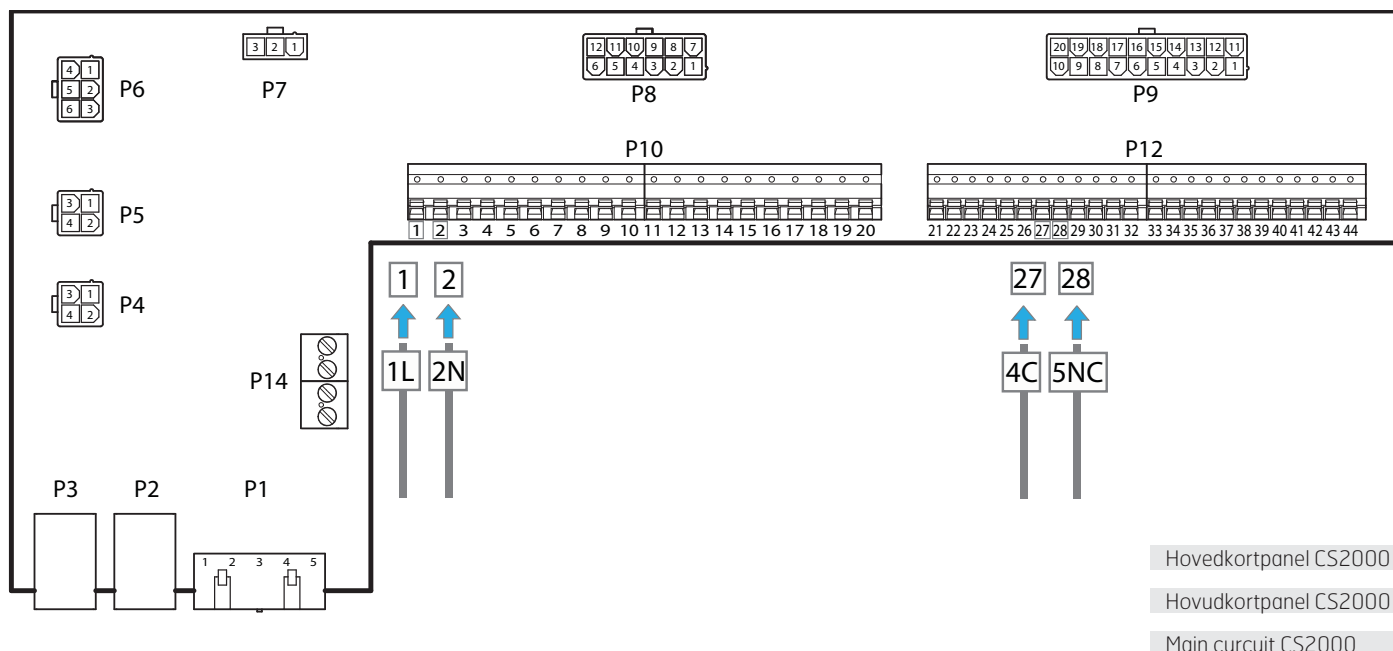

N 3.2. Tilkobling boligaggregater

S 3.2. Tillkoppling aggregat 50-200 l/s

E 3.2. Connection units 300-700 m³

Flexit GO

N

For tilkobling av dette tilbehøret trengs art.nr. 116405 "Ledningssett, tilbehør". Følg først monteringsanvisning for 116405 og deretter instruksjonene i denne veiledningen (110933) for å slutføre installasjonen.

S

För att ansluta det här tillbehöret behövs art.nr. 116405 "Kablage, tillbehör". Följ monteringsanvisning for 116405 först och vidare instruktioner i den här anvisningen (110933) för att slutföra installationen.

E

To connect this accessory art.no. 116405 "Cord set accessories" is needed. Start with manual for 116405, and complete the installation with this manual (110933).

Rekkeklemme*	Røykdetektor
GO	5 NC
X8	4 C
L (230 V)	1 L
N (230 V)	2 N

* Se koblingsskjema

Kopplingsplint*	Rökdetektor
GO	5 NC
X8	4 C
L (230 V)	1 L
N (230 V)	2 N

* Se kopplingschema

Terminal*	Smoke detector
GO	5 NC
X8	4 C
L (230 V)	1 L
N (230 V)	2 N

*See wiring diagram

Forsyningen (230 VAC) kan også kobles til ved installasjonsplassen.

Matningen (230 VAC) kan också anslutas vid installationsplatsen.

The supply voltage (230 VAC) can also be connected at the installation spot.

Koblingsskjema:
Kopplingschema:
Wiring diagram:

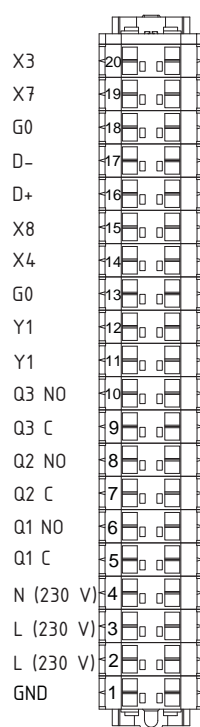

Konfigurer ventilasjonsaggregatet for SP445 Røykdetektor

Forutsetning: Din mobile enhet må være tilkoblet samme nettverk som ventilasjonsaggregatet.

-
-
-
4. Skriv inn "1000".
-
-
-
-
-
-
-
-
13. **Velg ønsket funksjon:**

 - Røykdetektor - avtrekk
Tilluft = Stopp
Avtrekk = High
 - Røykdetektor - tilluft
Tilluft = High
Avtrekk = Stopp
 - Røykdetektor - av
Tilluft = Stopp
Avtrekk = Stopp
 - Røykdetektor - maks
Tilluft = High
Avtrekk = High
-
-
-
-
-

Konfigurera ventilationsaggregatet för SP445 Rökdetektor

Förutsättning: Din mobila enhet måste vara tillkoplad samma nätverk som ventilationsaggregatet.

-
-
-
4. Skriv inn "1000".
-
-
-
-
-
-
-
-
13. **Välj önskad funktion:**

 - Rökdetektor - frånluft
Tilluft = Stopp
Frånluft = High
 - Rökdetektor - tilluft
Tilluft = High
Frånluft = Stopp
 - Rökdetektor - av
Tilluft = Stopp
Frånluft = Stopp
 - Rökdetektor - max
Tilluft = High
Frånluft = High
-
-
-
-

Configuration of air handling units for SP445 Smoke detektor

Prerequisite: Your mobile unit has to be connected to the same network as the air handling unit.

-
-
-
4. Skriv inn "1000".
-
-
-
-
-
-
-
-
13. **Select the desired function:**

 - Smoke detector - extract air
Supply air = Stop
Extract air = High
 - Smoke detector - supply air
Supply air = High
Extract air = Stop
 - Smoke detector - off
Supply air = Stop
Extract air = Stop
 - Smoke detector - max
Supply air = High
Extract air = High
-
-
-
-
-

CS500

N

Fjern lask fra J4-3/J4-6 på sentralenhet før du kobler til. Koble røykdetektoren til punktene i henhold til tilkoblingstabell og koblingskjema for detektor.

S

Ta bort bygel från J4-3/J4-6 på centralenhet innan du kopplar in detektorn. Koppla rökdetektoren till punkterna enligt tillkopplingstabell och kopplingschema för detektor.

E

Remove the J4-3/J4-6 jumper before connecting. Connect the detector according to the connection table and connection diagram that comes with the ventilation unit.

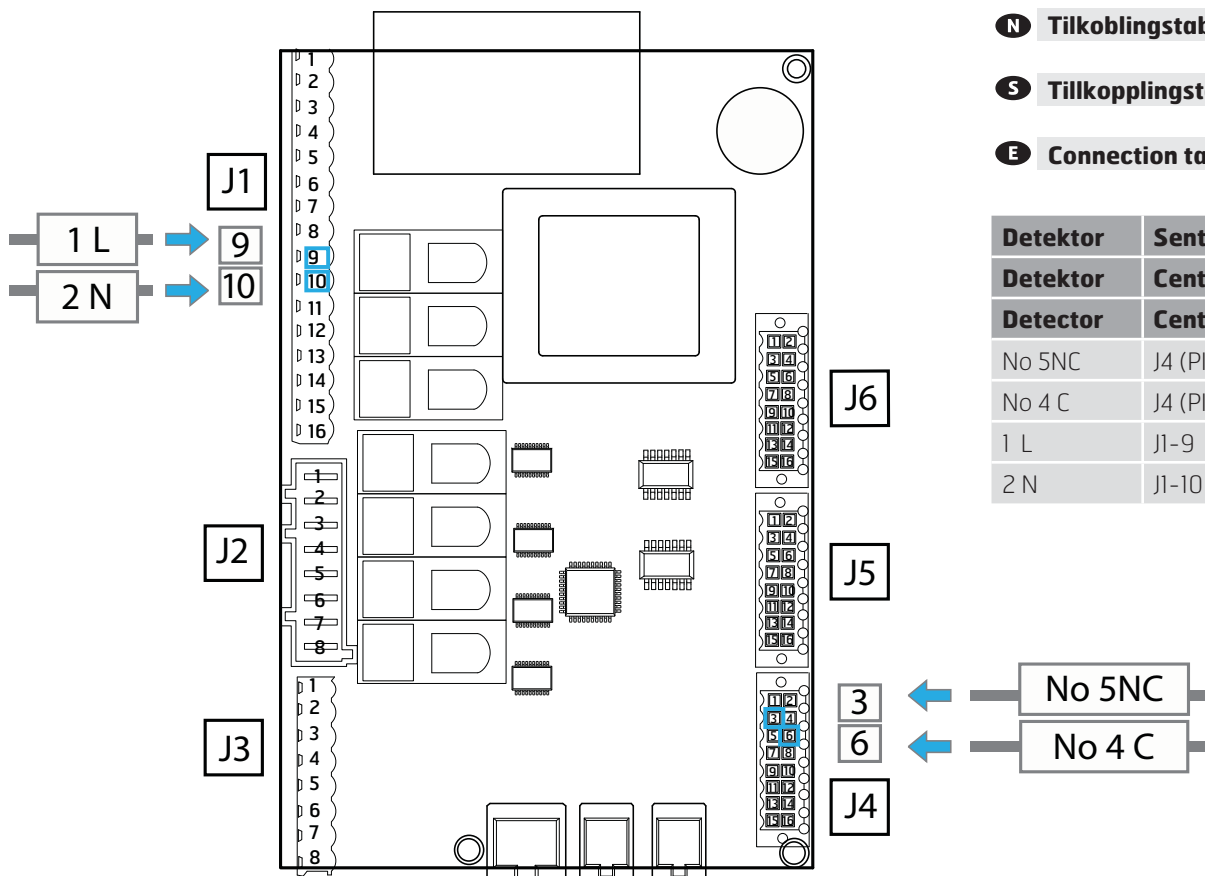

N Tilkoblingstabell

S Tillkopplingstabell

E Connection table

Detektor	Sentralenhet
Detektor	Centralenhet
Detector	Centralunit
No 5NC	J4 (PIN3)
No 4 C	J4 (PIN6)
1 L	J1-9
2 N	J1-10

CS60

N

Fjern lask fra P6-5/P6-6 på sentralenhet før du kobler til. Koble røykdetektoren til punktene i henhold til tilkoblingstabell og koblingsskjema for detektor.

S

Ta bort bygel från P6-5/P6-6 på centralenhet innan du kopplar in detektor. Koppla rökdetektorn till punkterna enligt tillkopplingstabell och kopplingschema för detektorn.

E

Remove the P6-5/P6-6 jumper before connecting. Connect the detector according to the connection table and connection diagram that comes with the ventilation unit.

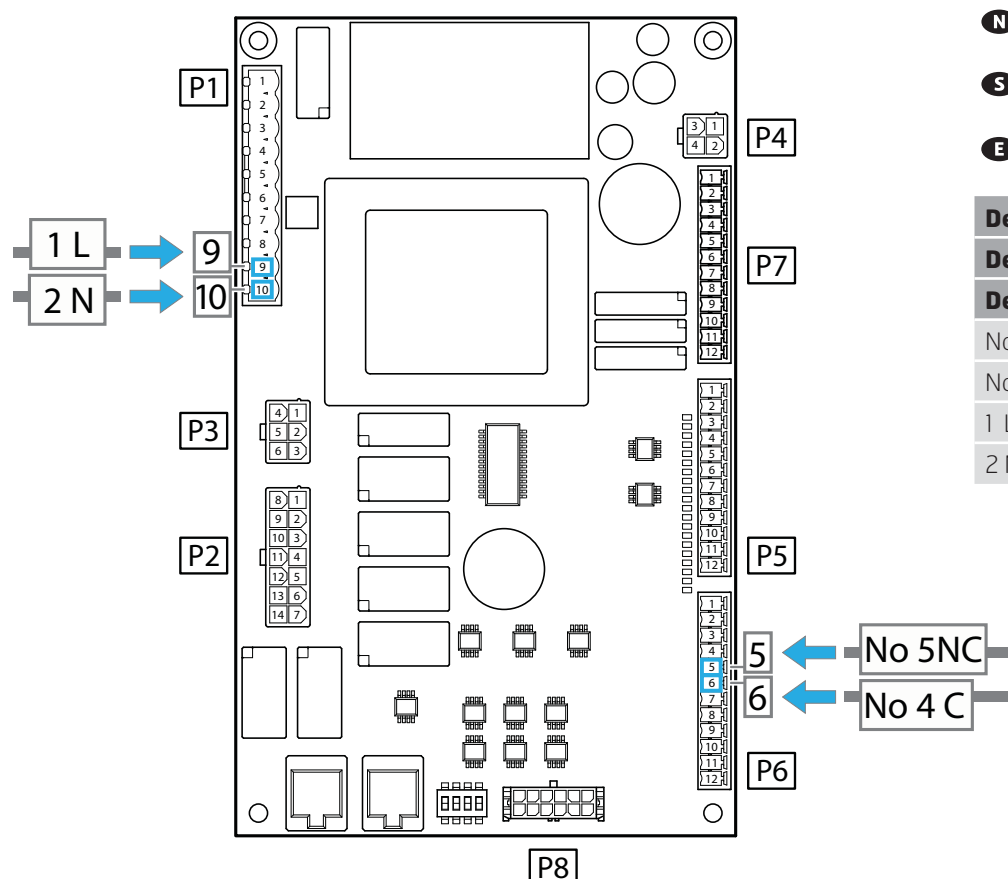

N Tilkoblingstabell

S Tillkopplingstabell

E Connection table

Detektor	Sentralenhet
Detektor	Centralenhet
Detector	Centralunit
No 5NC	P6-5
No 4 C	P6-6
1 L	P1-9
2 N	P1-10

N 3.3. Tilkobling øvrige aggregater

Koble røykvarsleren i henhold til diagrammet til høyre. Se koblingsskjema som følger med aggregatet.

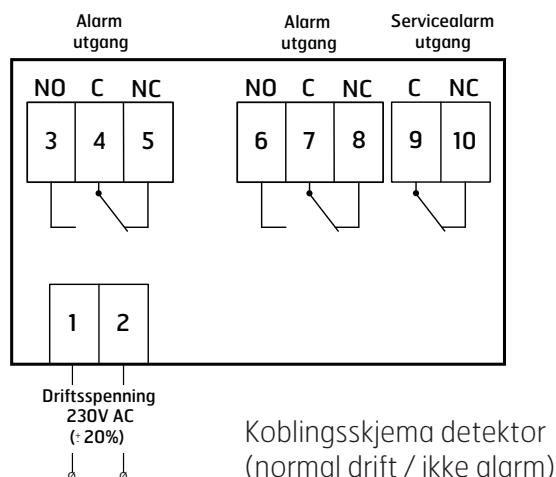

S 3.3. Tillkoppling övriga aggregat

Koppla rökdetektorn enligt diagrammet till höger. Se kopplingschema som följer aggregatet.

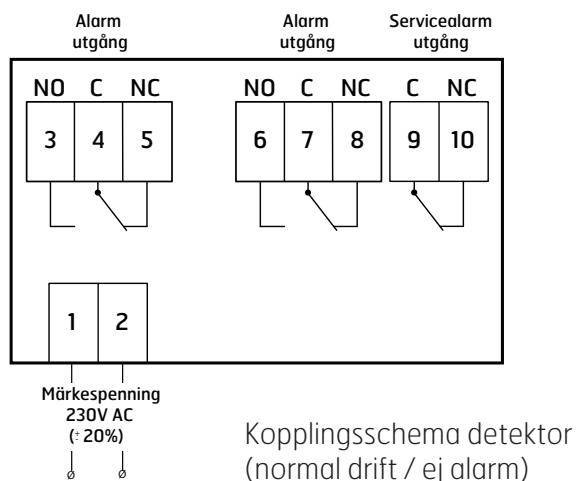

E 3.3. Connection other units

Connect the detector according to the connection table and connection diagram that comes with the ventilation unit.

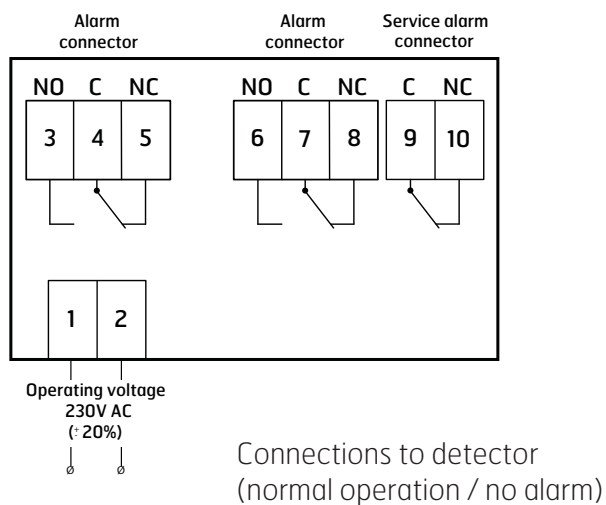

N 4. Funksjonstest

Etter installasjon bør man alltid teste at detektoren gir alarm, og at den er riktig installert. Testen kan utføres med testspray type DI 7003.

Normaldrift

Grønn LED lyser på kretskortet. Alle reléer er aktive og trukket mellom C og NC. Servicealarm-reléet er trukket mellom 9 og 10.

Røykalarm

Rød LED lyser på detektor og kretskort og røykalarmreléene er trukket mellom C og NO.

Tilbakestilling

Trykk på reset knappen for å tilbake stille detektoren.

Servicealarm

Grønn led LED på røykdetektor og gul LED på kretskort. Servicealarm-reléet bryter mellom 9 og 10.

Feil

Ved feil er grønn LED på kretskortet slukket og ingen reléer er aktivert. For eksempel ved strøbrudd eller fjernet detektor.

S 4. Funktionstest

Efter avslutad installation bör man alltid testa att detektorn ger larm och att den är rätt installerad. Testet kan tex utföras med testspray DI 7003.

Normaldrift

Grön LED lyser på kretskortet. Alla reläer är aktiva och slutna mellan C och NC. Servicealarm-reläet är slutet mellan 9 och 10.

Rökalarm

Röd LED lyser på detektor och kretskort och rökalarmreläerna är dragna mellan C och NO.

Återställa

Tryck på reset knappen för att återställa detektorn.

Servicealarm

Grön led LED på rökdetektor och gul LED på kretskort. Servicealarm-reläet bryter mellan 9 och 10.

Fel

Vid fel är grön LED på kretskortet släckt och ingen reläer är aktiverade. T.ex vid strömbrott eller borttagna detektorer.

E 4. Function test

When the installation is completed, a test should be performed to make sure that everything works according to spec. The test can be performed with test spray DI 7003.

Normal operation:

On the circuit board, the green LED should light up. All relays are active connected between C and NC. The service alarm relay is connected between 9 and 10.

Smoke alarm:

The red LEDs on both the circuit board and the detector should light up. The smoke alarm relay is connected between C and NO.

Reset:

Press the reset button to reset the detector.

Service alarm:

The green LED on the detector and the yellow LED on the circuit board should light up. The service alarm relay disconnects between switch 9 and 10.

Error:

In case of an error, the green LED on the circuit board is not lit, and no relays are active. This might occur in case of a power disruption, removed detector etc.

N 5. Målskisse

S 5. Måttuppgifter

E 5. Dimensions

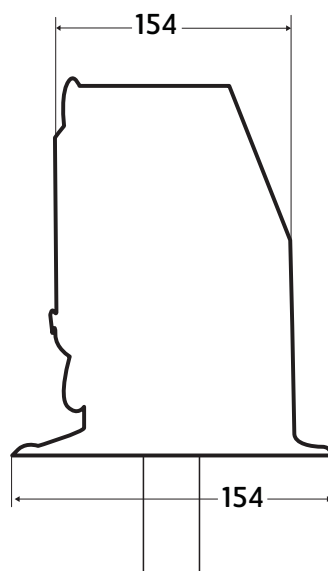
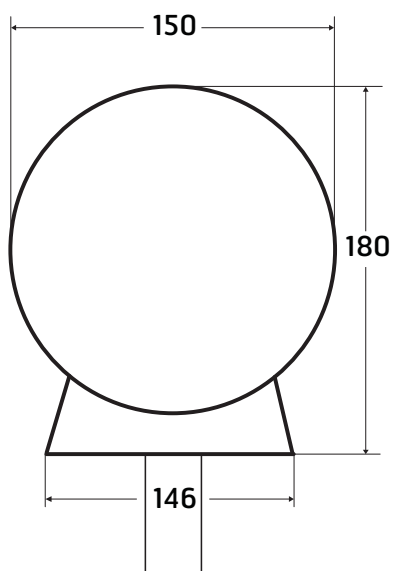



Flexit AS, Televeien 15, N-1870 Ørje www.flexit.no