

80 / 100 / 120 / 150 / 170 MAC

Ilmanvaihtokoneen asennus laitesovittimella

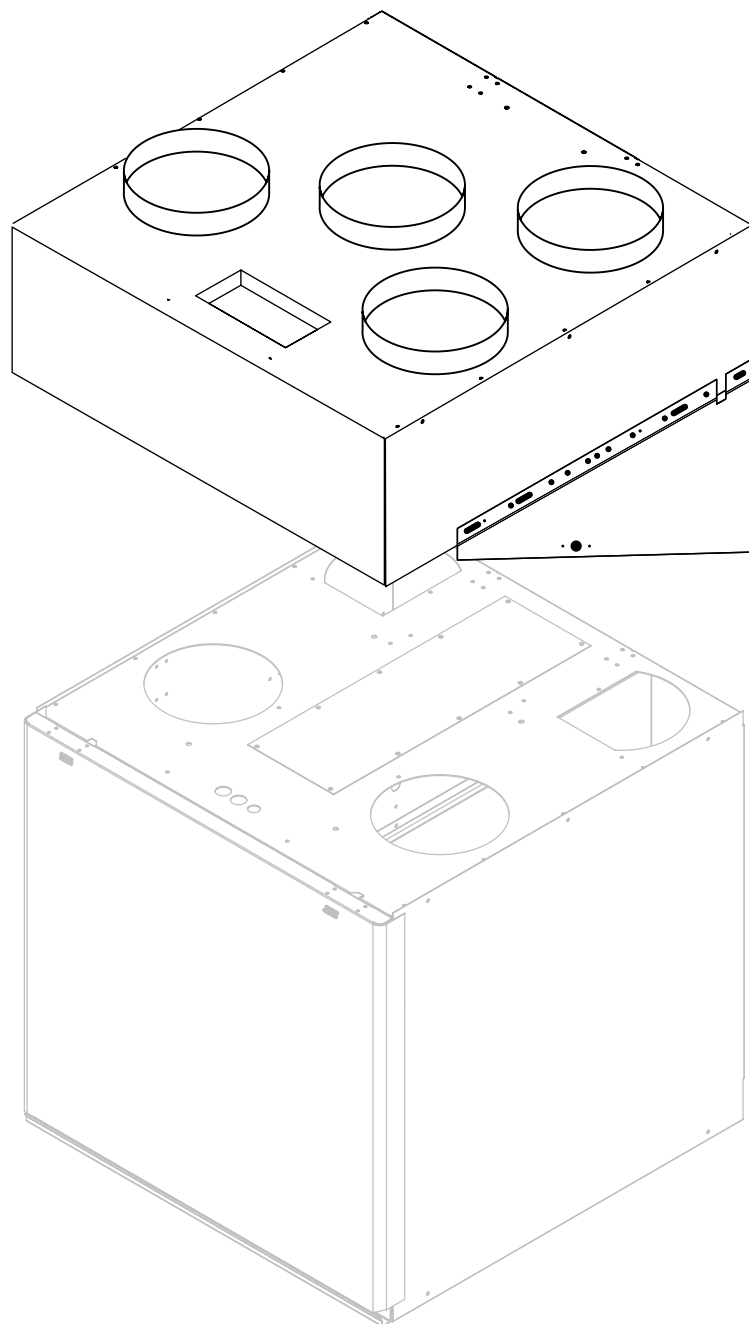

1

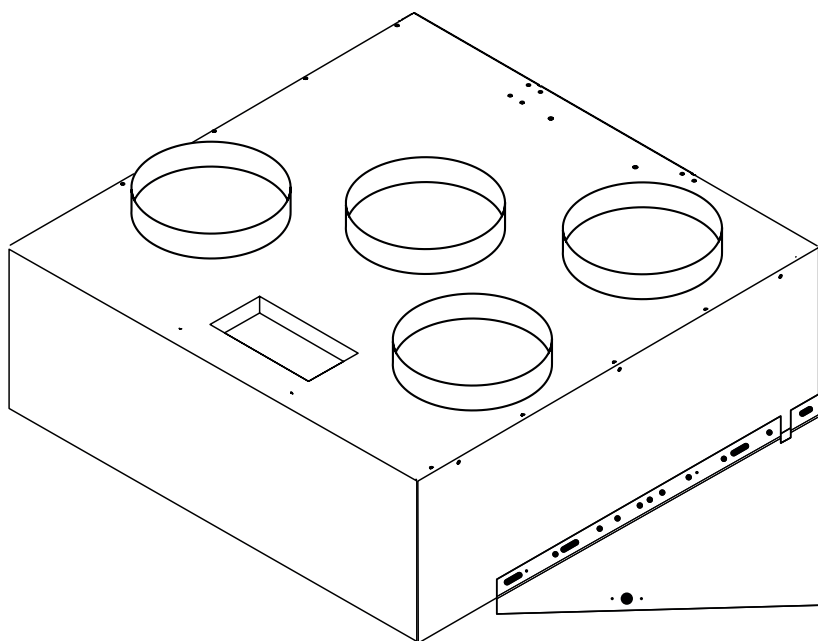
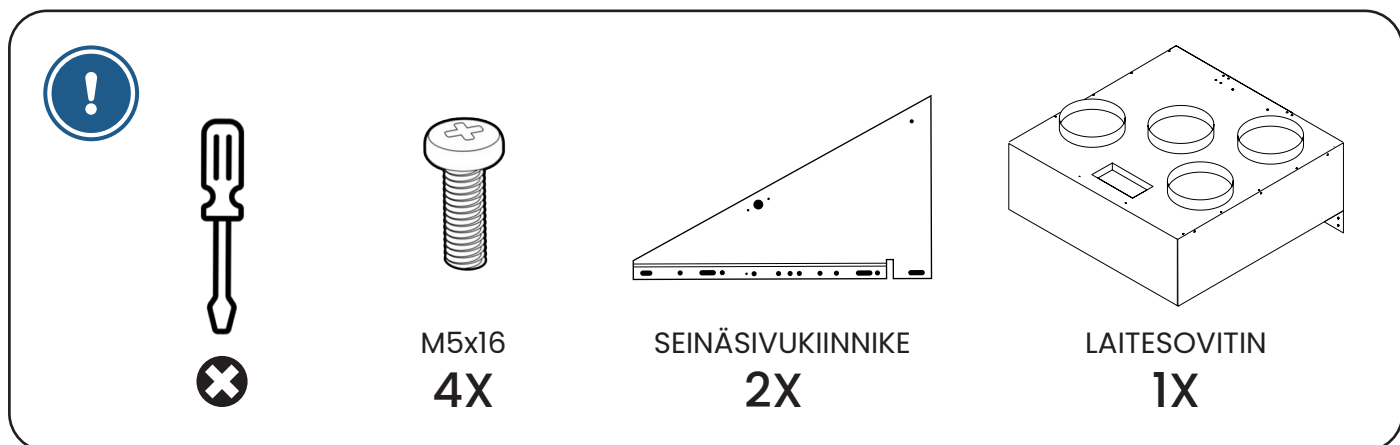

Laitesovittimen yhdejärjestys on sama kuin vanhassa koneessa ja sopii ilman muutostöitä vanhaan kanavistoon.

Kiinnitä seinäsivukiinnikkeet mukana tulleilla M5x16 ruuveilla sovittimeen.

Sovitin kuvattuna edestä

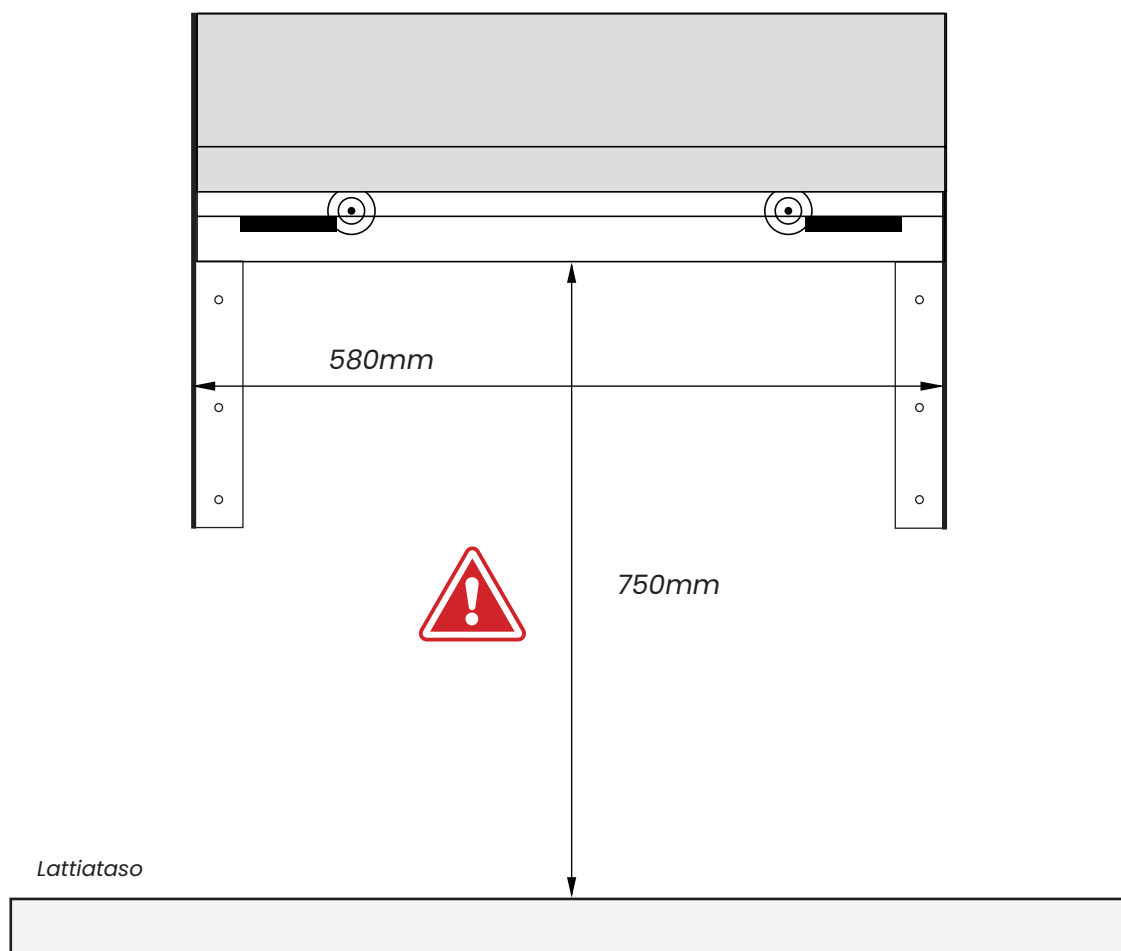

Varmista mittaamalla että iv-kone mahtuu seinäsvukiinnikkeiden väliin. Koneen asennusvaiheessa tarvittava tila laitesovittimesta alaspäin on vähintään 750mm Parmair 120/150 -koneissa.

2



(Ruuvit eivät kuulu toimitukseen)

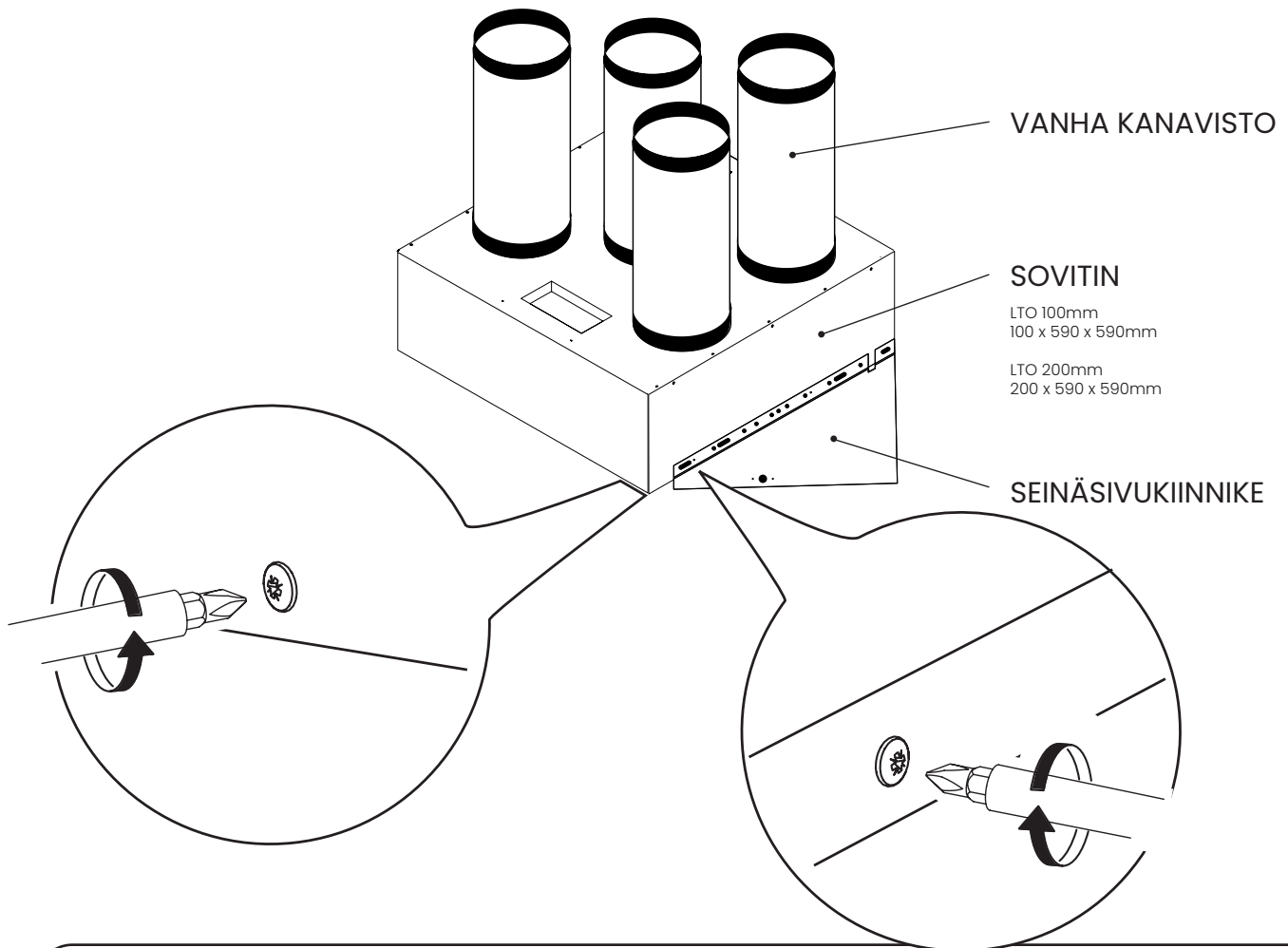

Asenna laitesovitin vanhaan kanavistoon ja kiinnitä sovitin sen takareunasta sekä sovittimen sivureunasta seinään. Varmista että sovittimen etureuna on suorassa!

Tarvittaessa voidaan etureuna tukea yläpohjan rakenteisiin esim. reikänauhalla.

3

3.1

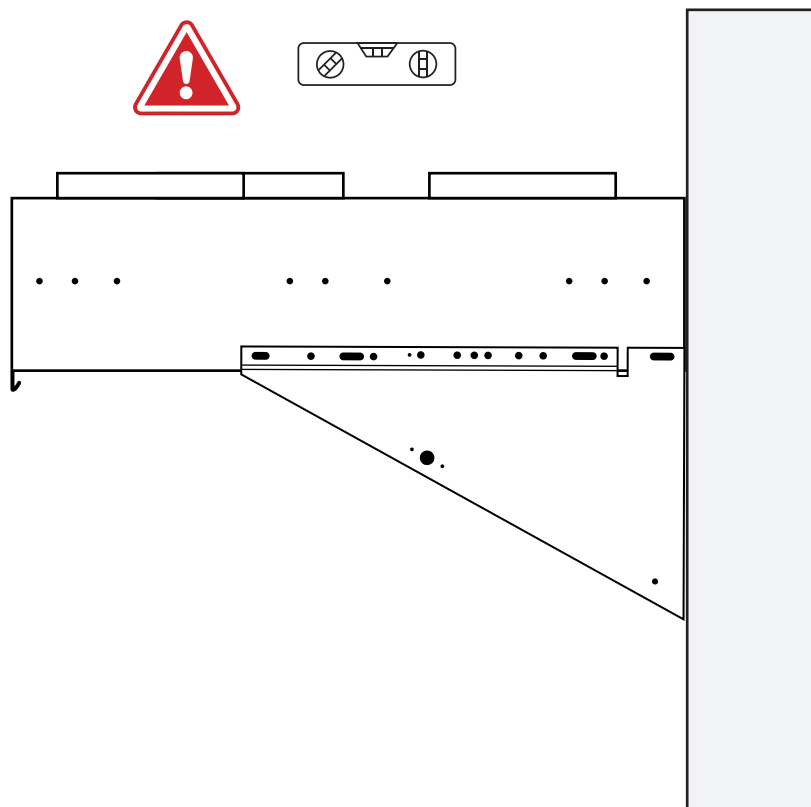

Asenna sovitin niin, että sovittimen etureuna on n. 3mm ylempänä kuin takareuna.

4



Irrota iv-koneen ovi avamalla ensin oven lukitussalvat (kuva 1),
kallista ovea itseesi päin (kuva 2).

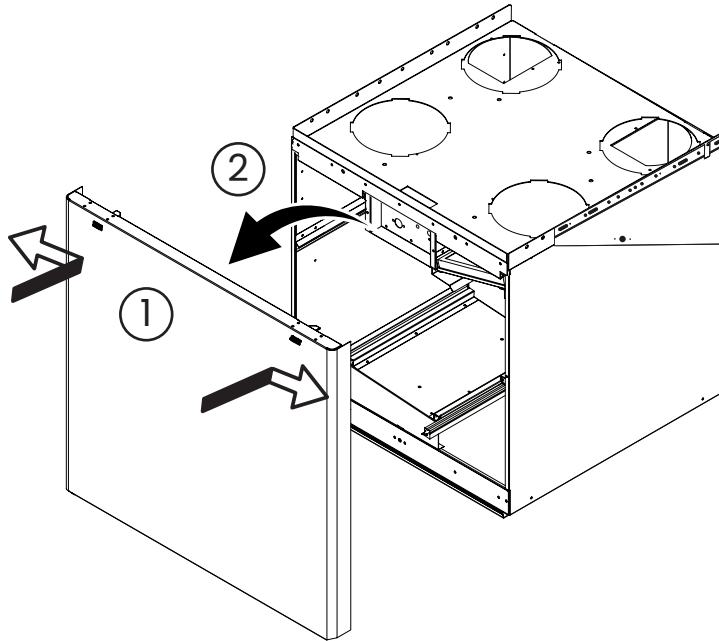

Nosta ovi pois saranalistasta (kuva 3).
Poista koneen sisältä kenno ja suodattimet.

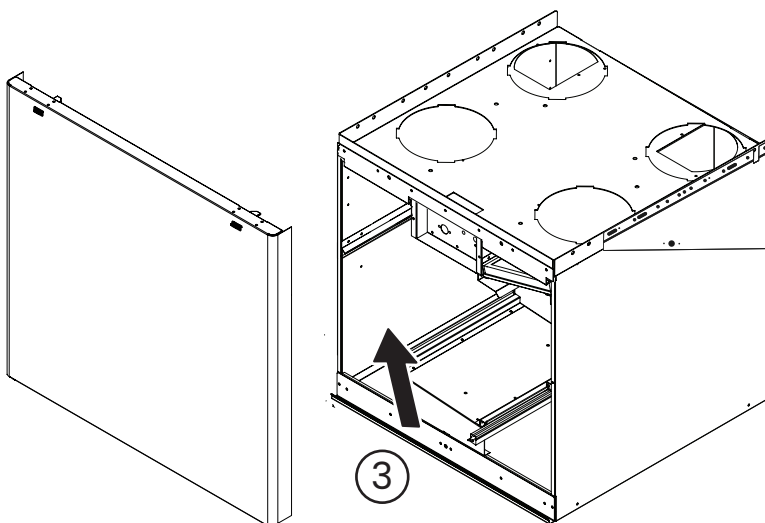

5

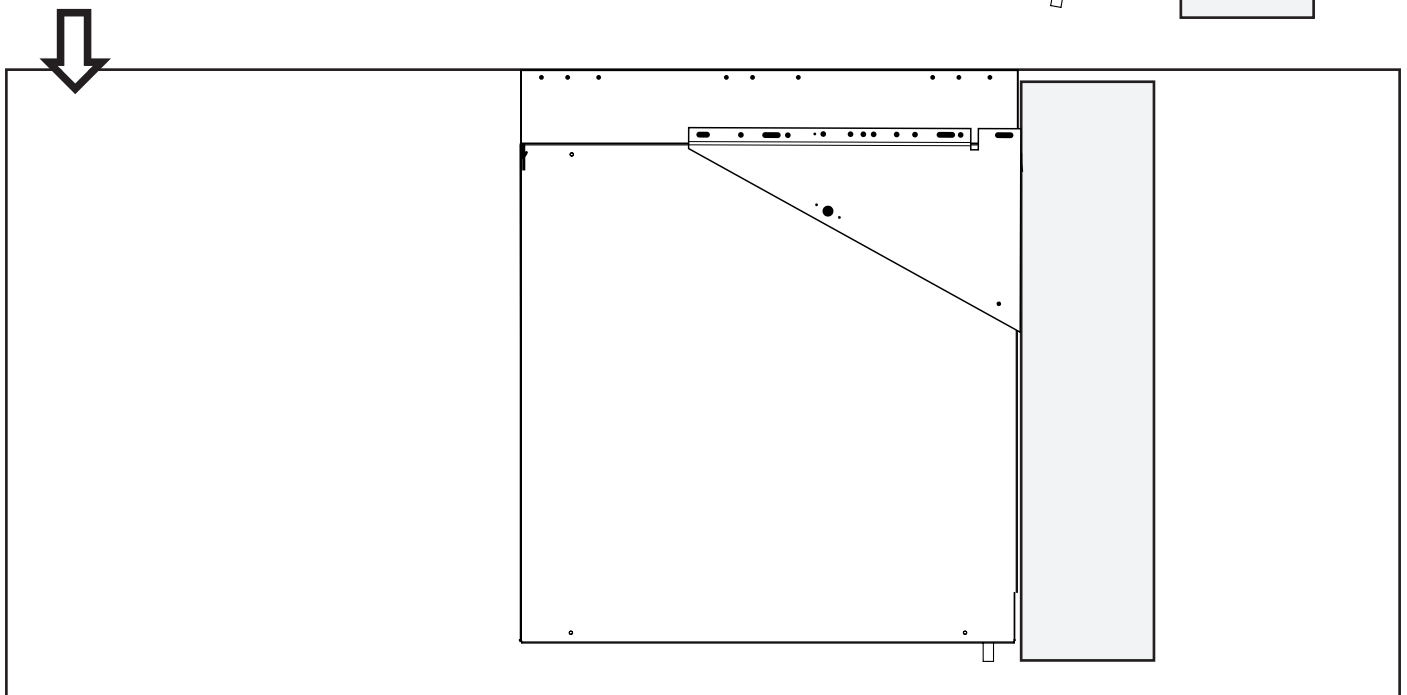
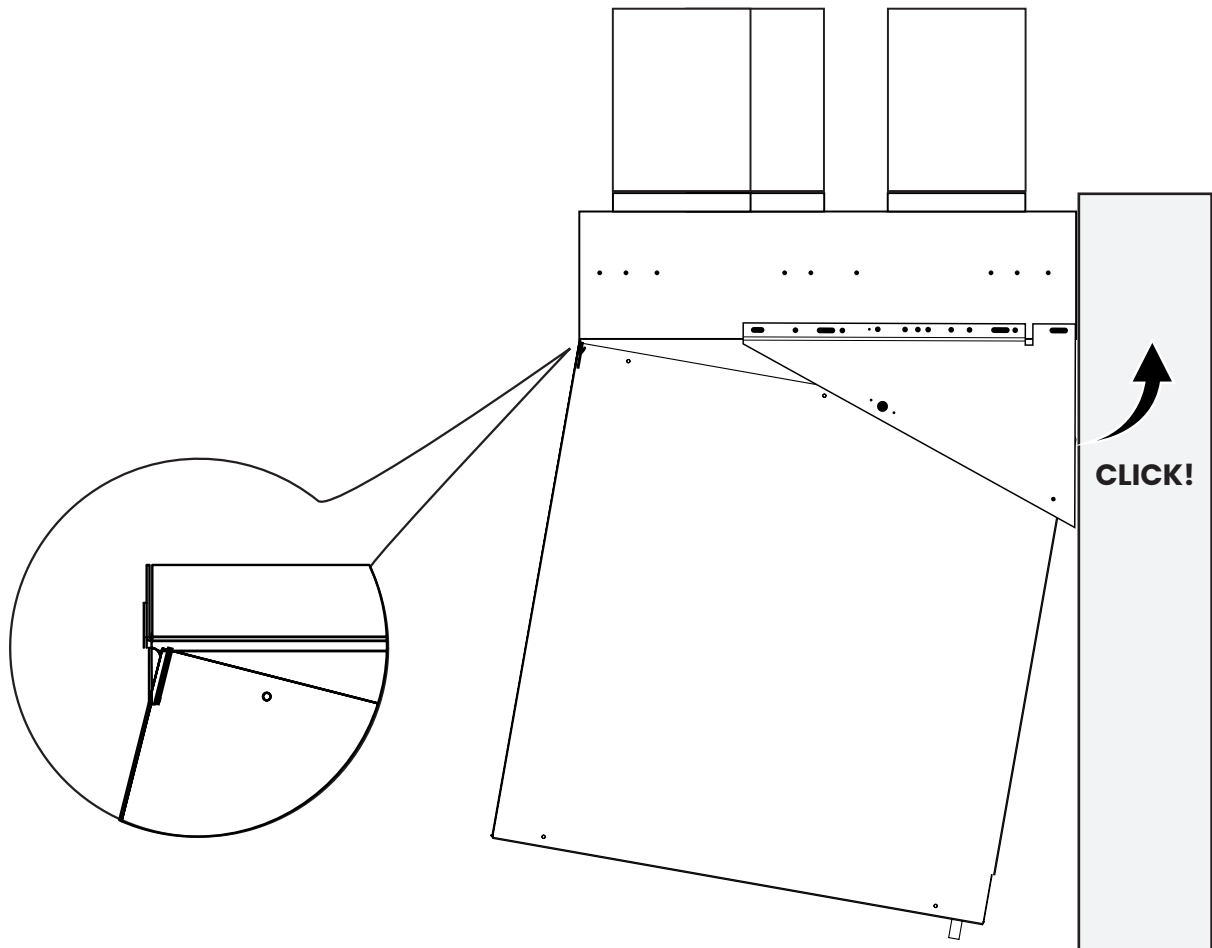

Nosta kone roikkumaan laitesovittimen etureunassa olevaan etulistaan. Heilauta kone voimaakkaasti vaakatasoon, niin että kone lukittuu laitesovittimeen.

6

OPTIO

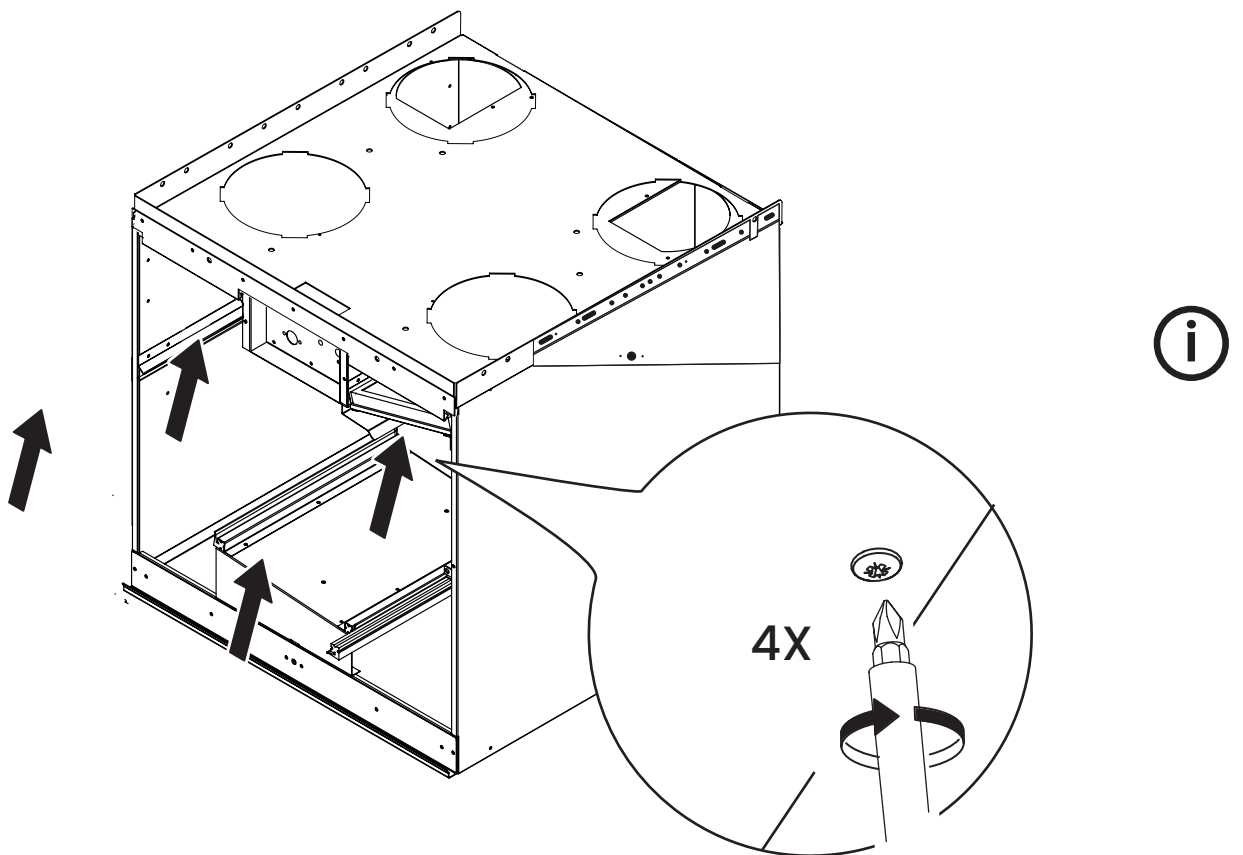
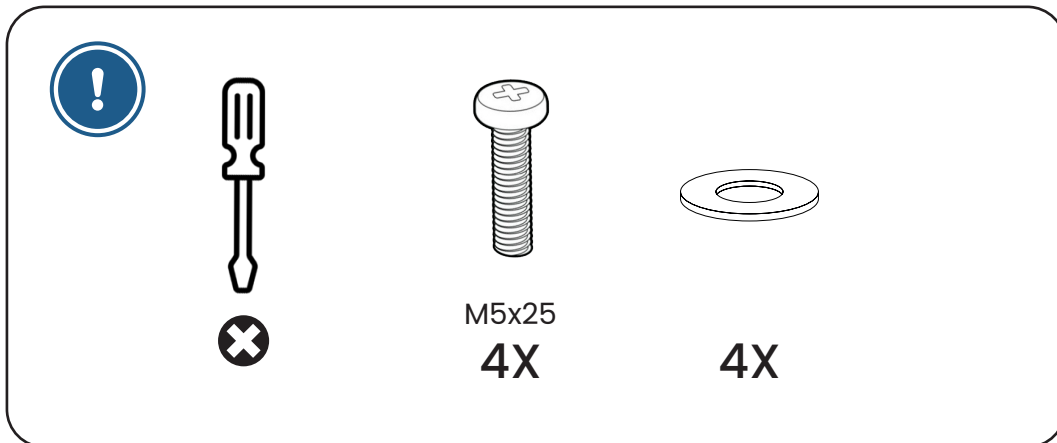

Koneen kiinnitys laitesovittimeen voidaan varmistaa koneen sisäpuolelta uraruuvien M5x25 avulla.

Kaikkiin laitesovittimiin uraruuveja ei saa kiinnitettyä. Tarkista oman laitteen yhteensopivuus.

7



Aseta koneen sisälle kenno ja suodattimet.

Kiinnitä iv-koneen ovi asettamalla oven alareuna saranalistaan (kuva 1).

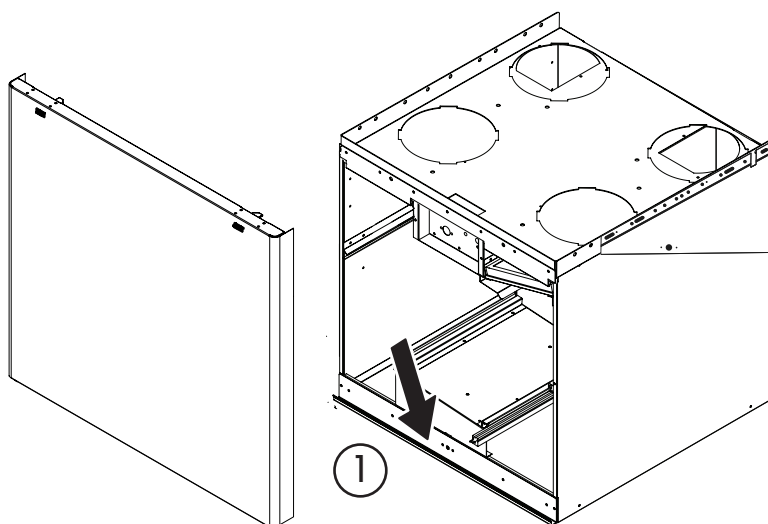

Työnnä ovi kiinni yläreunasta (kuva 2) siten että lukitussalvat (kuva 3) kiinnittyvät.

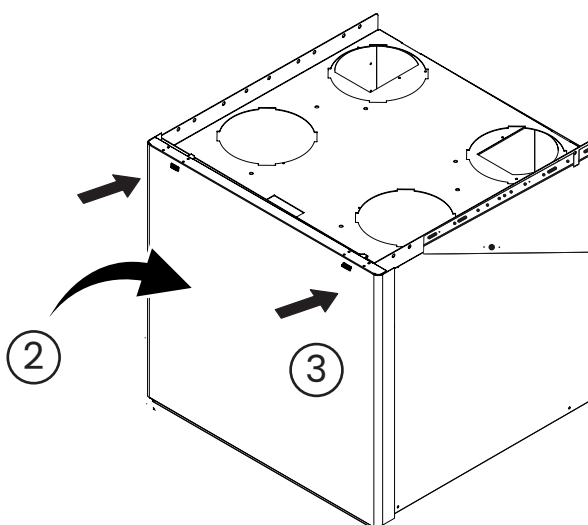

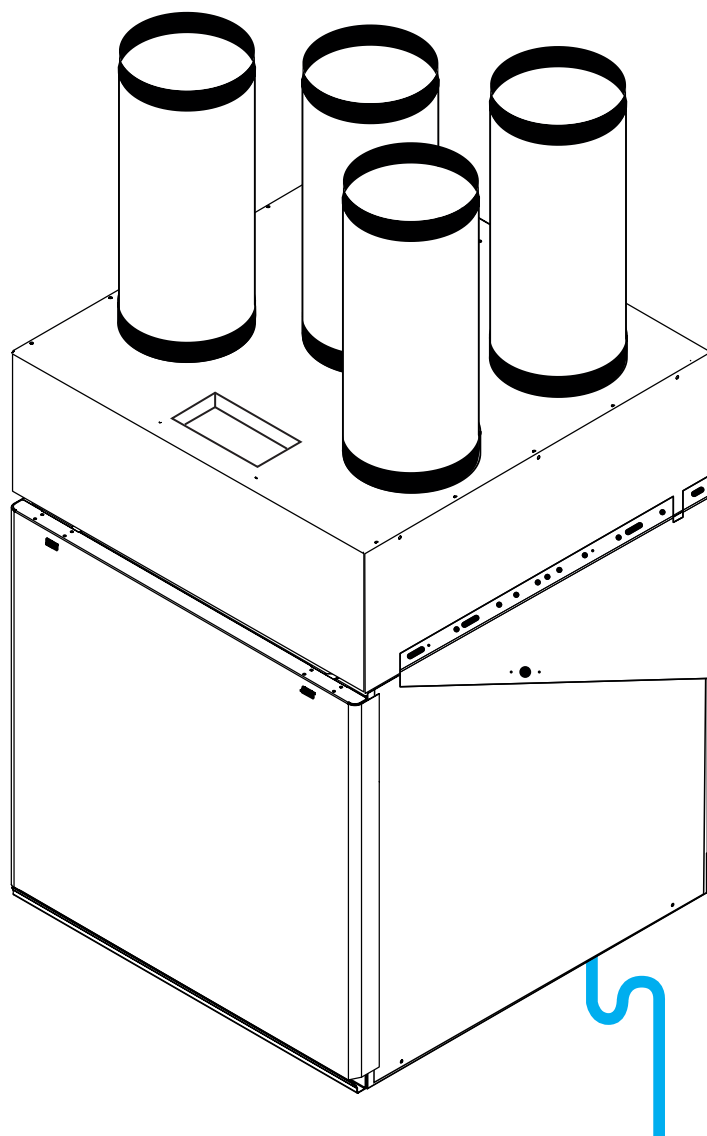

Asenna vesikukolla varustettu kondenssivesiputki koneen pohjassa (keskellä noin 50mm seinästä) olevaan kupariseen putkeen.

Varmista että raitis- ja jäteilmakanavat ovat eristettyjä!



www.parmair.com